

**S50**

instructieboekje

Geachte Scooty rijder/rijdster,

Wij danken u voor het vertrouwen in de Benelli Scooty.

Lees dit instructieboekje aandachtig door en draag altijd een valhelm tijdens het rijden.

Regelmatig onderhoud en het schoonhouden van de scooter verhogen het rijplezier.

Voor onderhoudsbeurten is uw Benelli dealer het enige juiste adres.

Bij dit voertuig behoort een witte garantie-kaart, welke ingevuld en geretourneerd dient te worden aan de importeur. Tevens staan hierop de garantievoorwaarden vermeld.

Het frame en goedkeuringsnummer zijn ingeslagen op de voorste framepijp achter het plastic deksel. Het motornummer, welke gelijk is aan het framenummer staat aan de achterzijde bij de olievuldop van het carter.

**Alle afbeeldingen en omschrijvingen in dit boekje dienen slechts ter verschaffing van globale informatie. De fabrikant maakt daarom het voorbehoud op ieder moment wijzigingen aan te brengen zonder voorafgaande kennisgeving.**

**Greenib b.v. hoopt dat u uw Benelli gedurende vele jaren met plezier zult bezitten en gebruiken.**

F.lli Benelli S.p.A. - Servizio Pubblicazioni Tecniche - Cod. 50 90 00 04

Printed in Italy - D.E.Ca. Ravenna - 11/86 - 3000 K

# TECHNISCHE GEGEVENS

## MOTOR

Eencilinder tweetakt - aluminium cilinder met speciale nigusil behandeling - boring 40 mm - slag 39,5 mm - cilinderinhoud 49,6 cc - compressie verhouding 9:1 - inlaat membraan gestuurd - smeerverhouding benzine olie 1% - vliegwielontsteking - geforceerde koeling - centrifugaal koppeling in oliebad - primaire overbrenging d.m.v. ketting met automatische spanner - automatische twee-versnellingsbak/overbrenging, zie laatste bladzijde - kickstarter - oliehoud van transmissiebak: 600 cc Agip motorolie SAE 20W/30

## RIJWIELGEDEELTE

Beplating in kunststof - Stalen frame in wiegvorm - monoschokbreker achter - telescopische voorvork - gietwielen voor en achter - bandenmaat 3.00x10 - trommelremmen voor en achter - benzinetank inhoud 3.5 liter incl. 1 liter reserve.

## PRESTATIES

Snelheid max. 40 km/uur.

Benzineverbruik 60 km op 1 liter (CUNA norm).

Drooggewicht 49 kg.

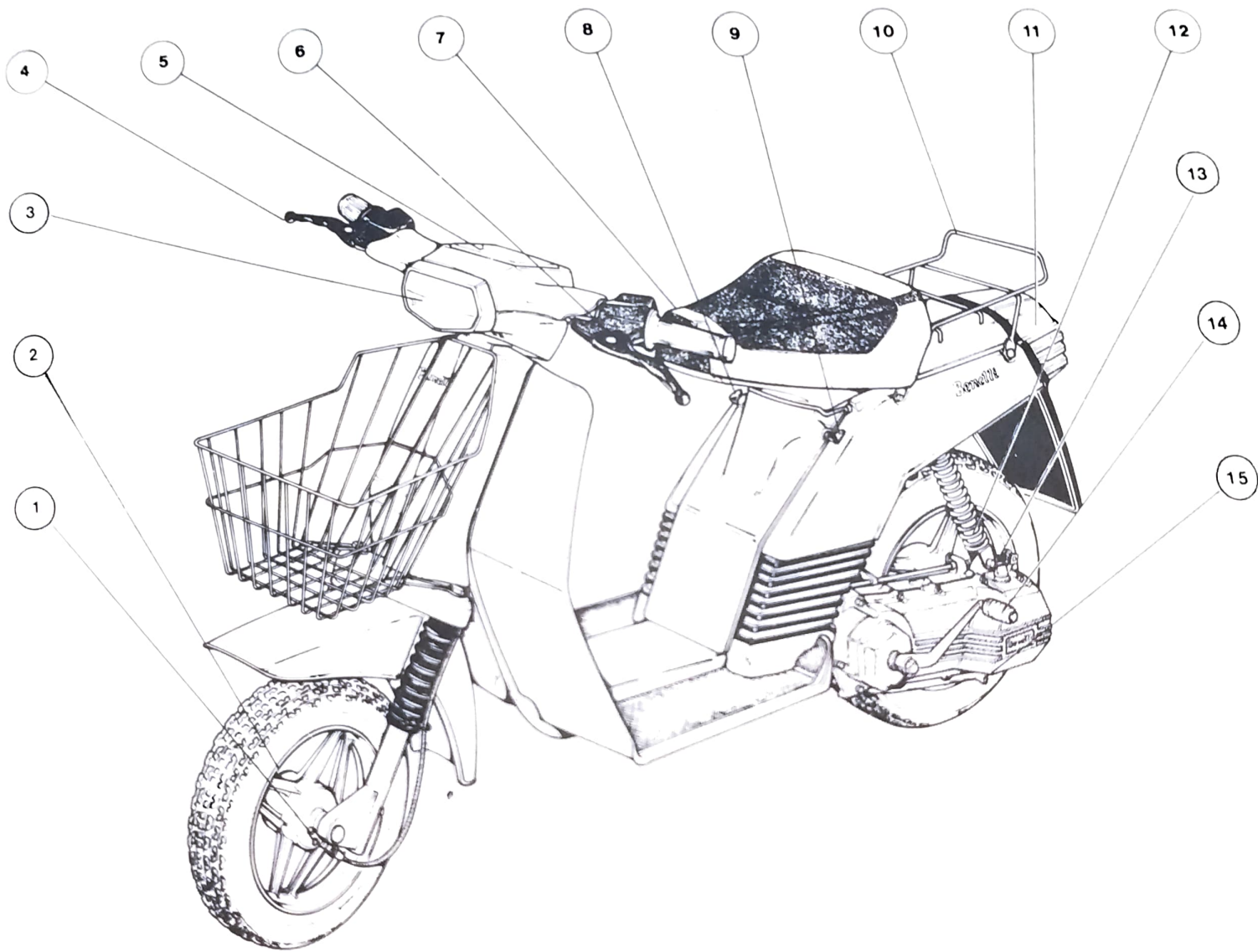

- 1) Kilometerstellerkabel - 2) Stelschroef voorrem - 3) Koplamp - 4) Voorremhandle - 5) Kilometerklok - 6) Achterremhandle - 7) Zadel - 8) Choke - 9) Benzinekraan - 10) Bagagedrager - 11) Achterlicht - 12) Schokbreker - 13) Stelschroef achterrem - 14) Kickstarter - 15) Middenbok

## BEDIENINGSELEMENTEN

- «A» Gashandle.
- «B» Kortsluitknop. In linker stand is de ontsteking onderbroken. Starten is alleen mogelijk met de knop naar rechts.
- «C» Schakelaar voor richtingaanwijzers (alleen gemonteerd op SL).
- «D» Claxonknop.
- «E» Lichtschakelaar.

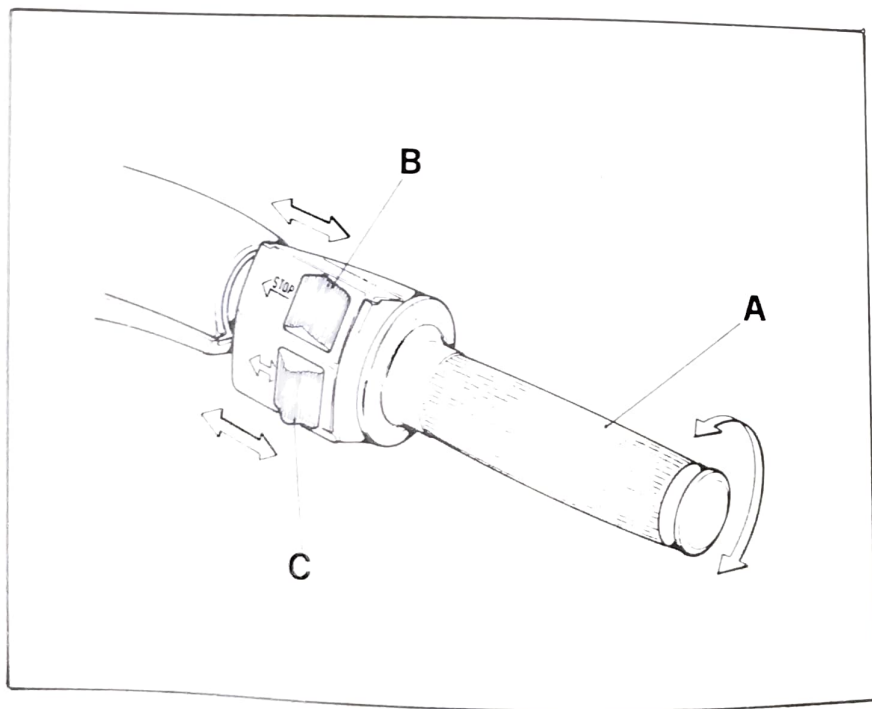

## SCHOONMAKEN VAN KUNSTSTOFDELEN

De plastic delen kunnen worden schoongemaakt met shampo, wasmiddelen en een polish. Het betreft reinigingsmiddelen welke ook gebruikt worden voor plastic en ruiten.

Toch moeten de volgende punten in acht worden genomen:

De Scooty niet schoonmaken of wassen bij hoge buitentemperaturen of in de felle zon.

Gebruik geen oplosmiddelen (b.v. thinner) of schuurmiddelen.

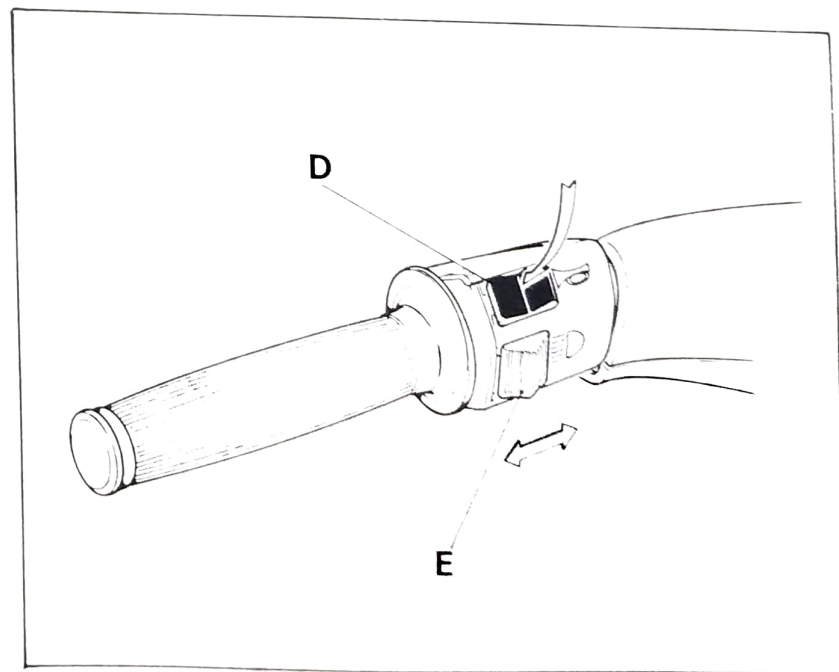

## REMMEN

De remgreep, welke zich rechts op het stuur bevindt, bedient de voorrem.  
De remgreep, welke zich links op het stuur bevindt, bedient de achterrem.  
De vrije speling op beide remgrepen dient  $20 \div 25$  mm te zijn. Instelling hiervan is mogelijk door de stelknip-pels bij de wielen.

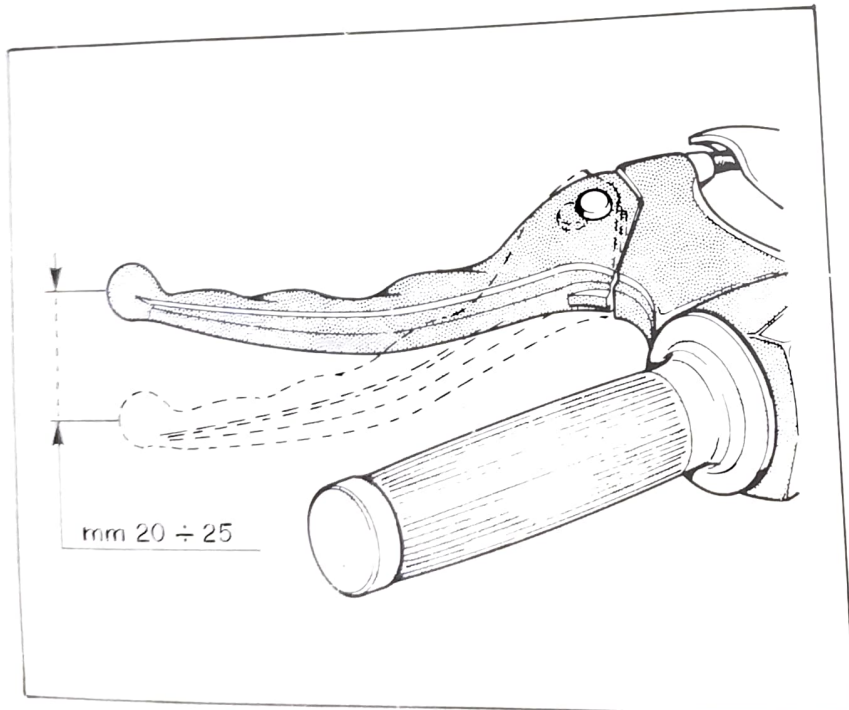
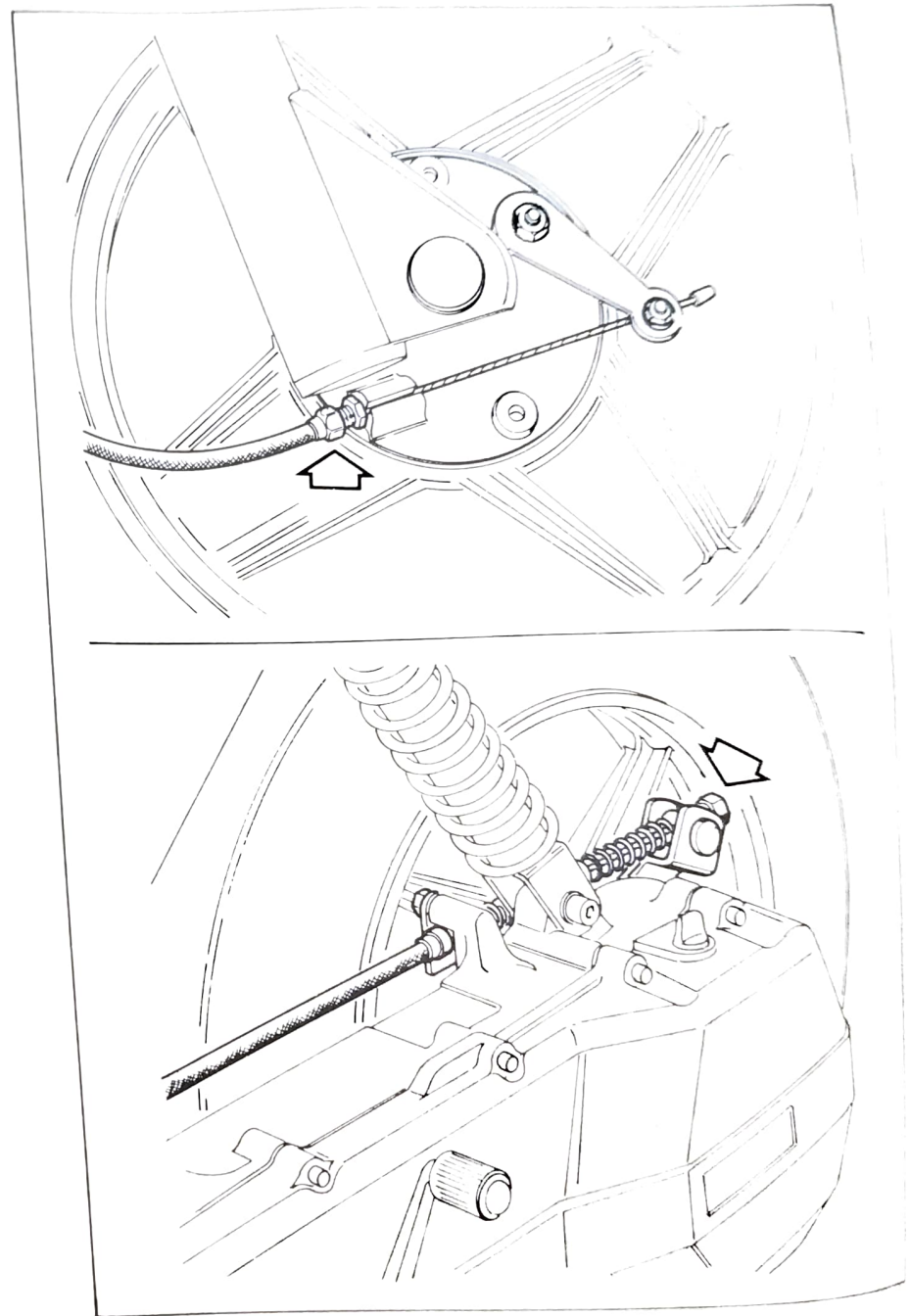

# HET RIJDEN

## STARTEN

De benzinekraan heeft de volgende standen:

- «1» Dicht (naar rechts)
- «2» Reserve (naar links)
- «3» Open (verticaal)

Zet de benzinekraan in de stand OPEN. De kortsluitknop dient naar rechts te staan. Bij koude motor de chokehevel naar voren duwen in positie vijf.

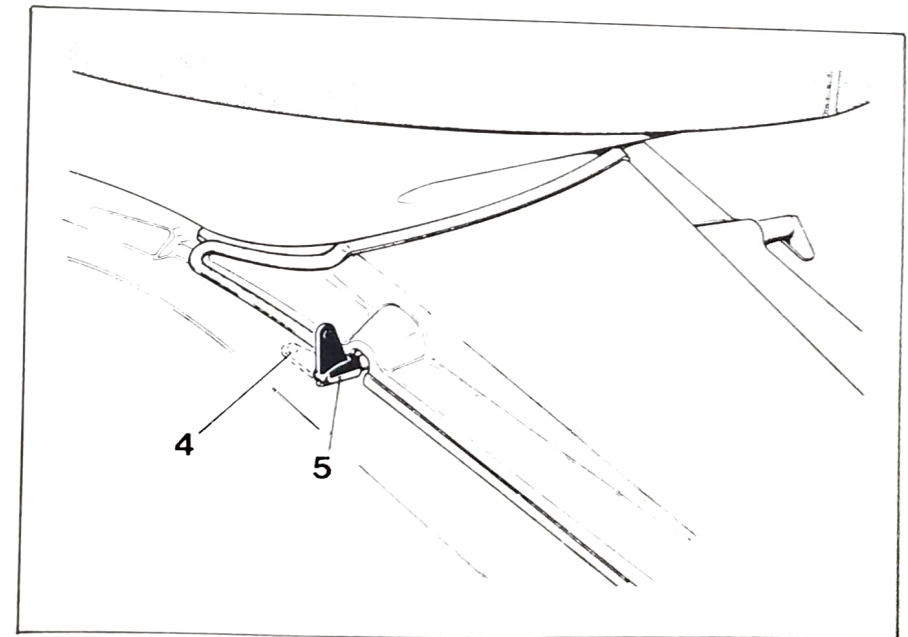
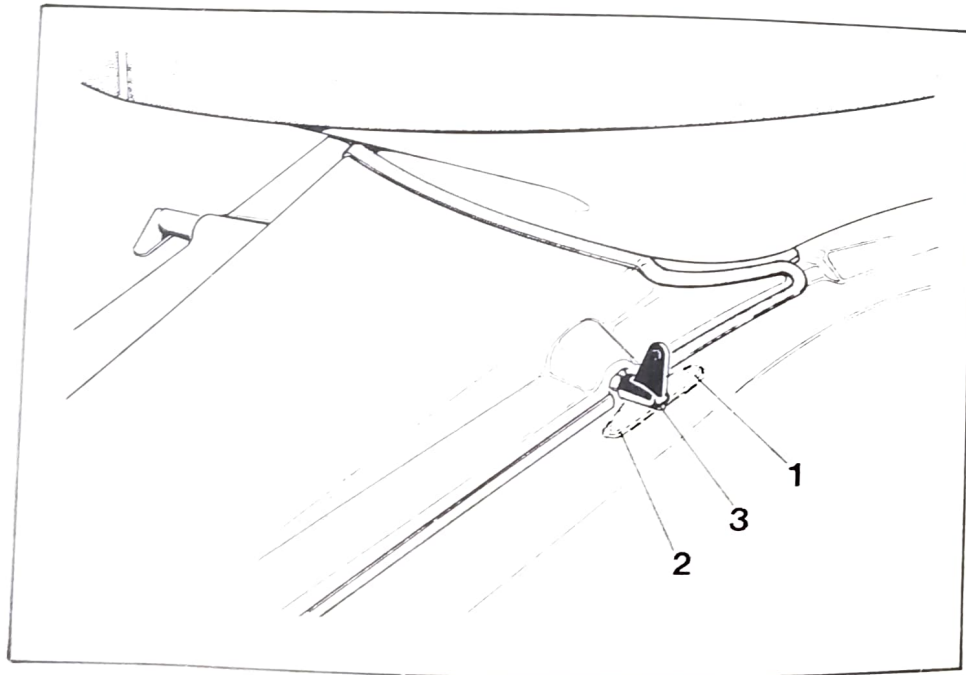

Geen of een heel weinig gas geven en de motor starten met de kickstarter.

- Na het aanslaan van de motor, deze langzaam op temperatuur laten komen.

Het gas vervolgens geheel openen waardoor de choke automatisch terugspringt in positie vier.

- Bij warme motor alleen de kickstarter gebruiken en geen gas geven.

Bij warme motor de choke niet aanraken.

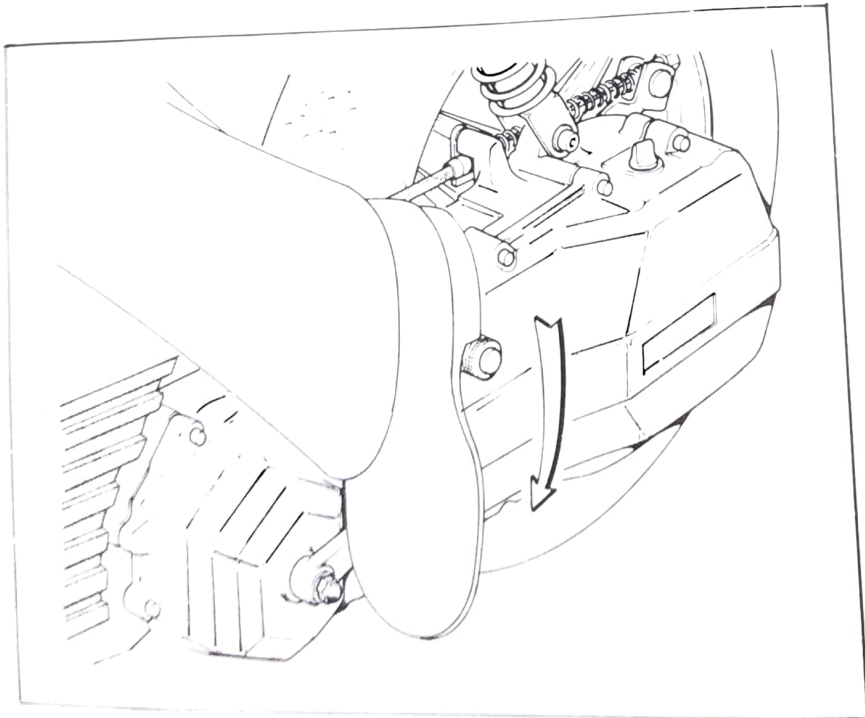

## SCHAKELEN

De snelheid regelt men door het gashandle naar zich toe (versnellen) of van zich af te draaien. (vertragen) Bij een bepaalde snelheid schakelt de scooty automatisch naar een andere versnelling. Dit gebeurt zowel bij het vermeerden van de snelheid als wel bij het langzamer rijden.

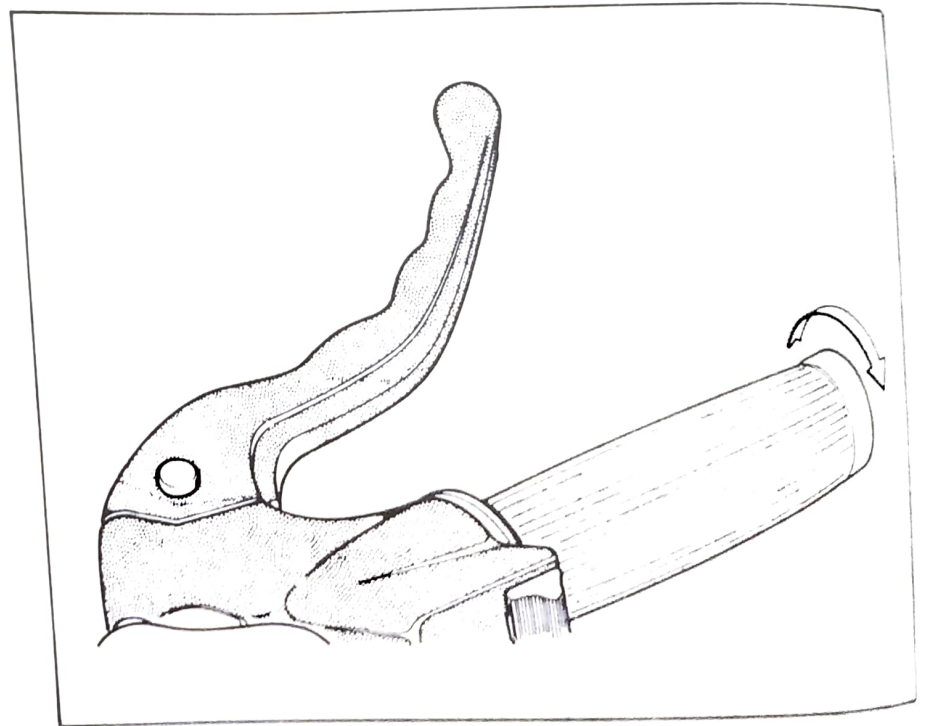



## REMMEN

Om te stoppen dient men het gashandle naar voren te bewegen en beide remgrepen gelijkmatig te bedienen. De scooty is zodanig afgesteld dat bij het stilstaan de motor stationair blijft draaien.

Vergeet niet de benzinekraan af te sluiten, indien de scooty buiten gebruik is.

## STUURSLOT

De werking van het stuurslot is als volgt:

- Draai het stuur naar rechts.
- Sleutel in het slot steken, indrukken en gelijktijdig naar rechts draaien. Sleutel uit het slot halen. Voor ontgrendeling geldt de omgekeerde volgorde.

## INRIJDEN

Het is aanbevolen tijdens de eerste 1000 km de scooty met wisselende snelheid te berijden. Tevens dient men gedurende deze periode te tanken in een mengverhouding van 1:50 (2%).

## ACHTERWIEL

Om demontage van het achterwiel te realiseren, moet eerst de uitlaatdemper verwijderd worden. Demonteer de beschermkap van de uitlaat, waarna de bevestigingsbouten en de twee moertjes bij de cilinder los gemaakt kunnen worden.

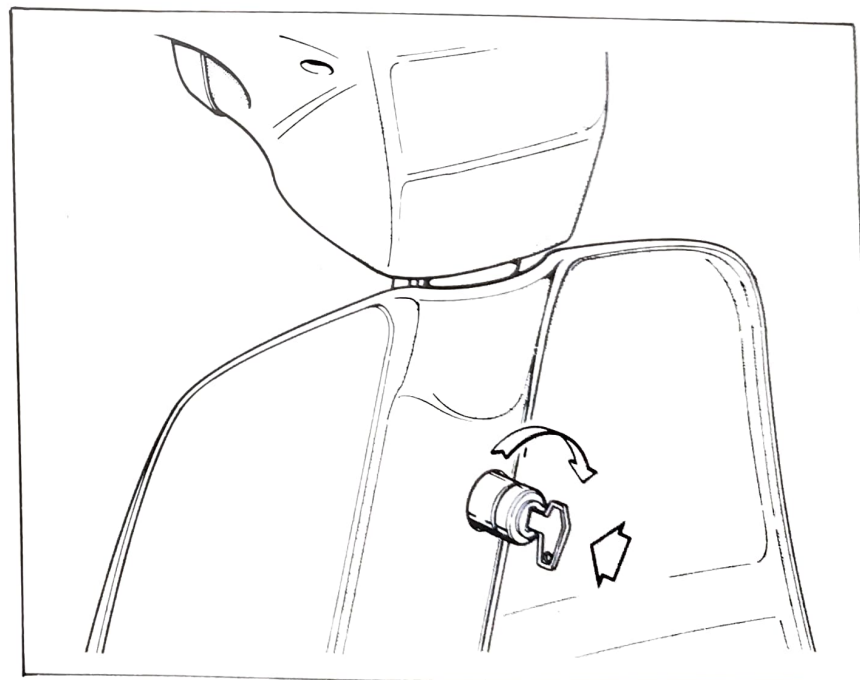

# ONDERHOUDS EN SMEERSHEMA

	Omschrijving	Frekwentie	Onderhouds-producten
Vliegwiel	Controleer de contactpunten en de contactafstand, Controleer het ontstekingstijdstip en smeer het nokje.	iedere 3000 km	
Bougie	Reinig de bougie en controleer de afstand van de electrode.	iedere 1000 km	
	Vervang de bougie, ook al lijkt deze nog in goede conditie.	iedere 5000 km	
Cylinderkop, zuiger en uitlaatdemper	Verwijder koolaanslag.	iedere 5000 km	
Benzinetank	Verwijder vuilresten uit de benzinetank en reinig het filter.	iedere 5000 km	
Carburateur	Demonteer de carburateur en reinig deze, incl. het benzinefilter.	iedere 5000 km	
Versnellingsbak	Ververs de olie	iedere 5000 km	Agip F.1 Motoroil HD SAE 20 W/30
Balhoofd/Voorwiel Voorvork	Balhoofdlagers invetten en afstellen. Voorviellagers invetten. Binnenpoten van voorvork invetten.	iedere 10.000 km	Agip F.1 Grease 30
Verlichting Bandenspanning	Controleren Voorband kg/cm 1,25 Achterband kg/cm 1,75	iedere week	

## ONDERHOUDSWERKZAAMHEDEN

In het onderhoudsschema zijn onder andere de navolgende handelingen opgenomen:

- Het controleren van de contactpunten. De voorgeschreven afstand tussen de punten bedraagt 0,4 mm. Smeer indien nodig het onderbrekernokje.

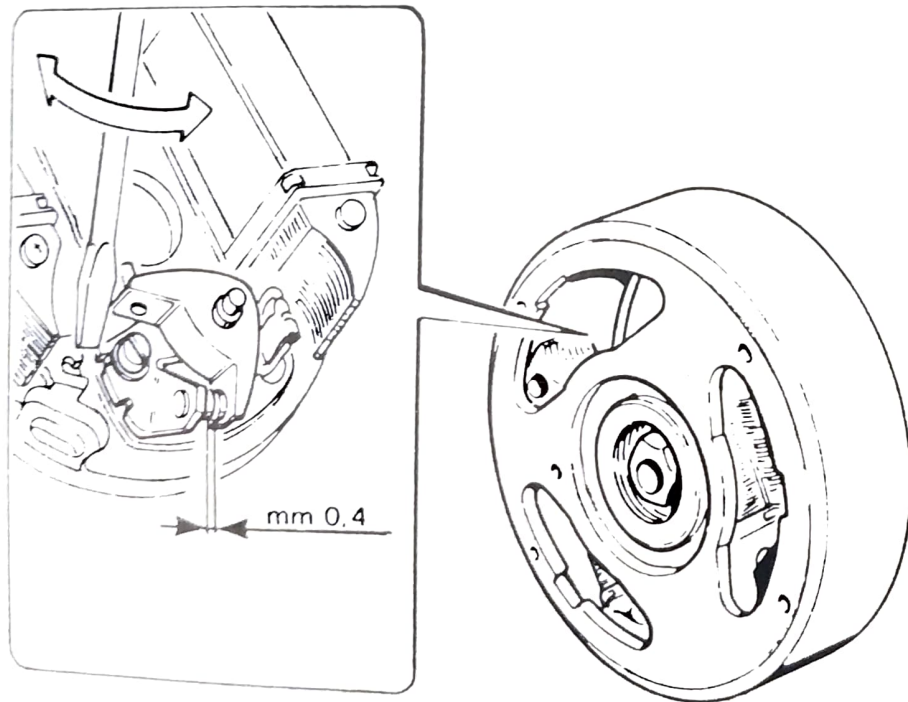

- Controleer de conditie van de bougie. De voorgeschreven electrodeafstand bedraagt 0,6 mm. Aanbevolen bougietype's zijn: Bosch W 175 T1 of een Champion L7. Bij andere merken dient de warmtegraad gecontroleerd te worden.

- Demonteer cilinderkop, cilinder en uitlaatsysteem. Reinig alle koolresten van bovengenoemde delen.

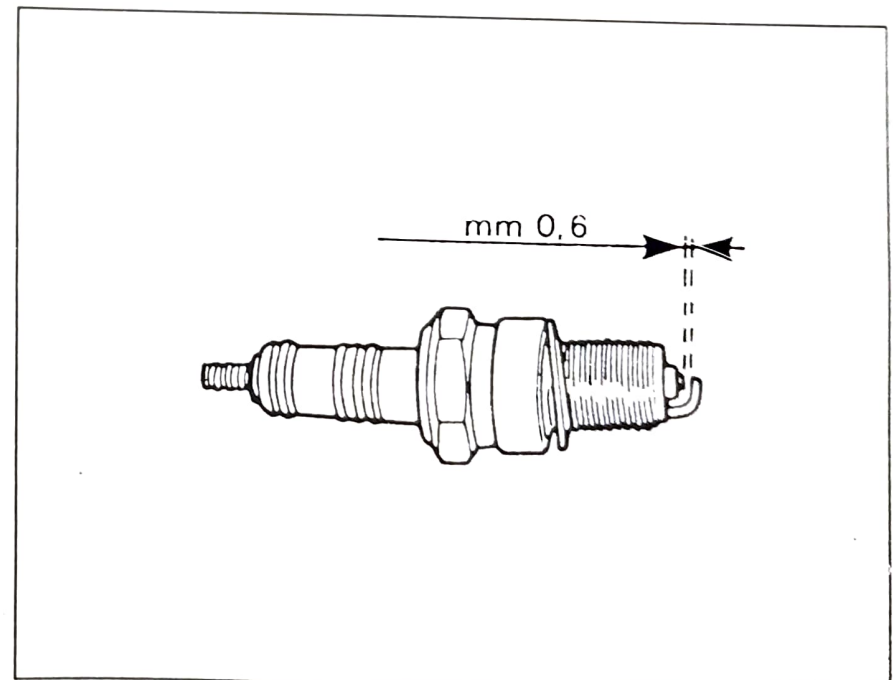

- De olie van de automatische versnellingsbak bij warme motor aftappen. Verwijder inbusbout «F» en vang de olie op in een bakje. Monteer de inbusbout met aluminium sluitring en vul het carter met de voorgeschreven nieuwe olie. (600cc SAE 20 W 30) Geen automatische transmissie olie!

- Reinig het luchtfilter met benzine en blaas het schoon met luchtdruk.

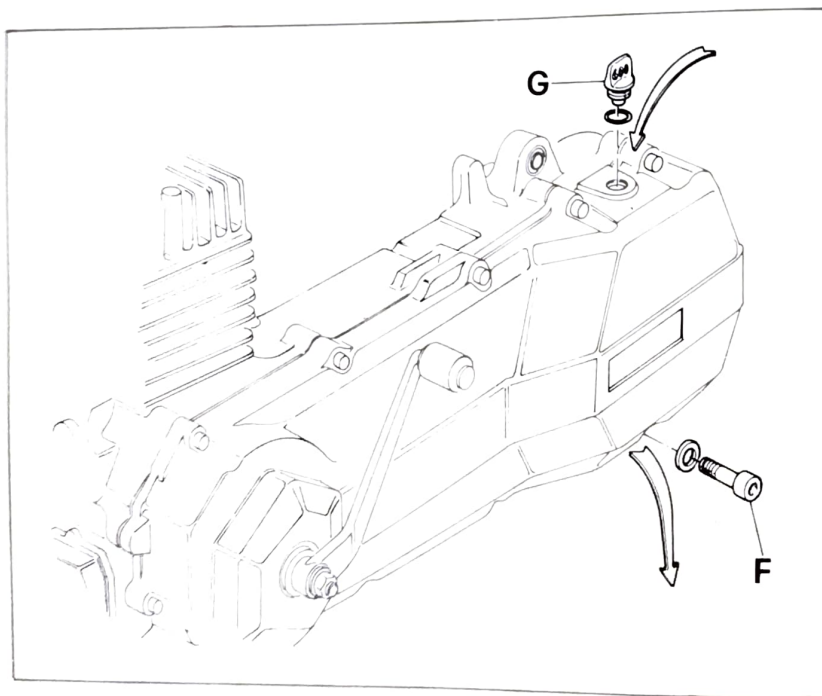

Periodiek:

- Verwijder het vlotterbakje van de carburateur en reinig de hoofdsproeier.
- Remmen afstellen d.m.v. de stelbouten.
- Alle scharnierpunten en kabels smeren.
- Alle bouten en moeren natrekken, incl. wielmoeren.

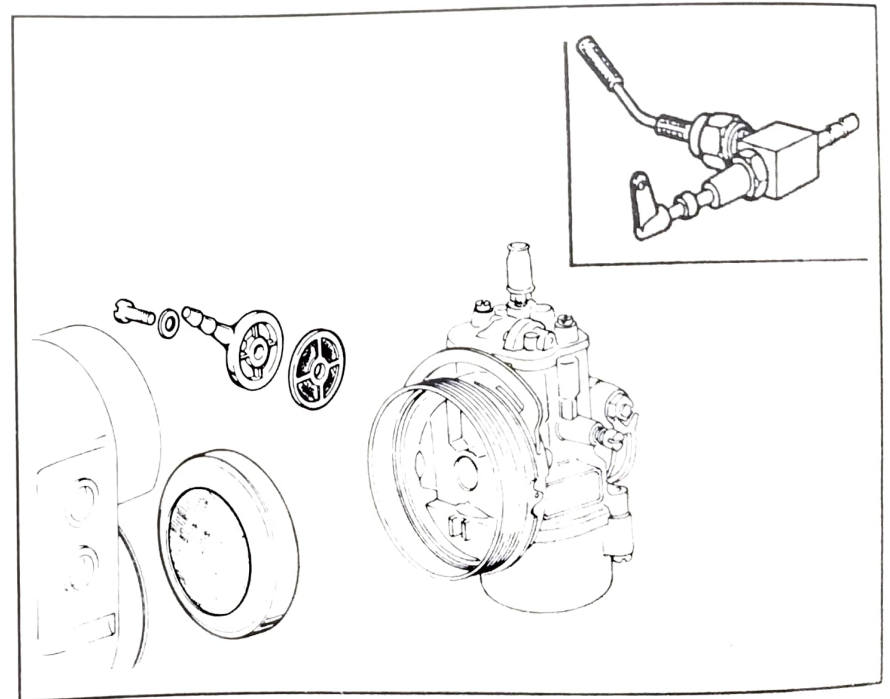

# VERLICHTING

## KOPLAMP

De lampjes kunnen als volgt vervangen worden:  
Druk met de hand op het dashboard ter hoogte van de pijlen en haak de lamprand «A» van het huis.  
Verwijder de schroef «C» en vervang het defecte lampje.  
Met de schroef regelt men bij de montage tevens de stralingshoogte van het licht.

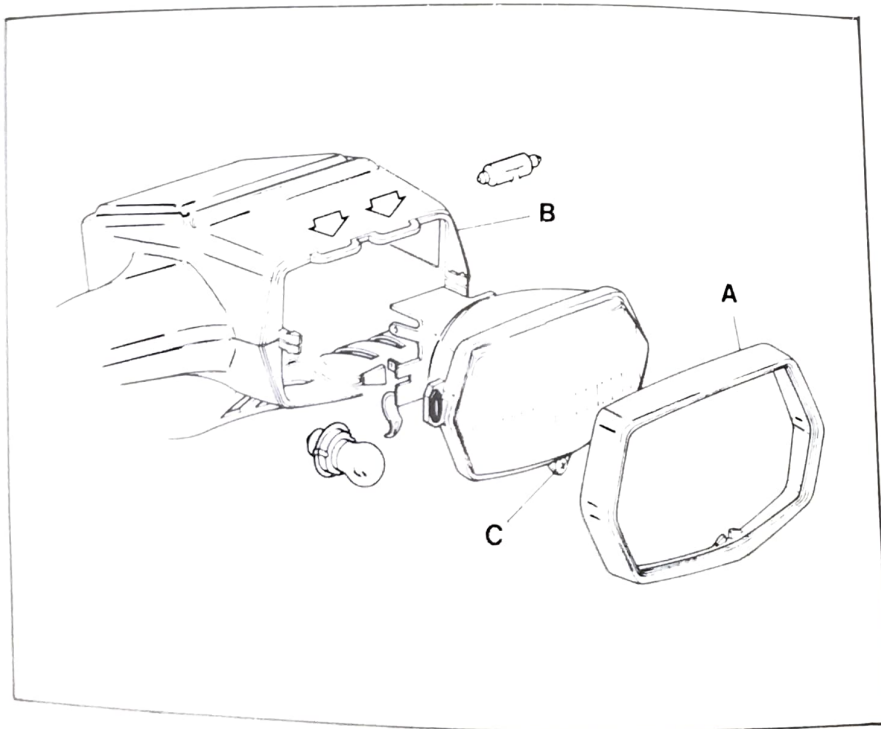

## ACHTERLICHT

Verwijder de twee bevestigingsschroeven en vervang het lampje. De scooty S50 SL is tevens uitgerust met een lampje voor het remlicht. Bij het monteren dient men de twee plastic schroeven voorzichtig aan te draaien, daar deze anders kunnen breken.

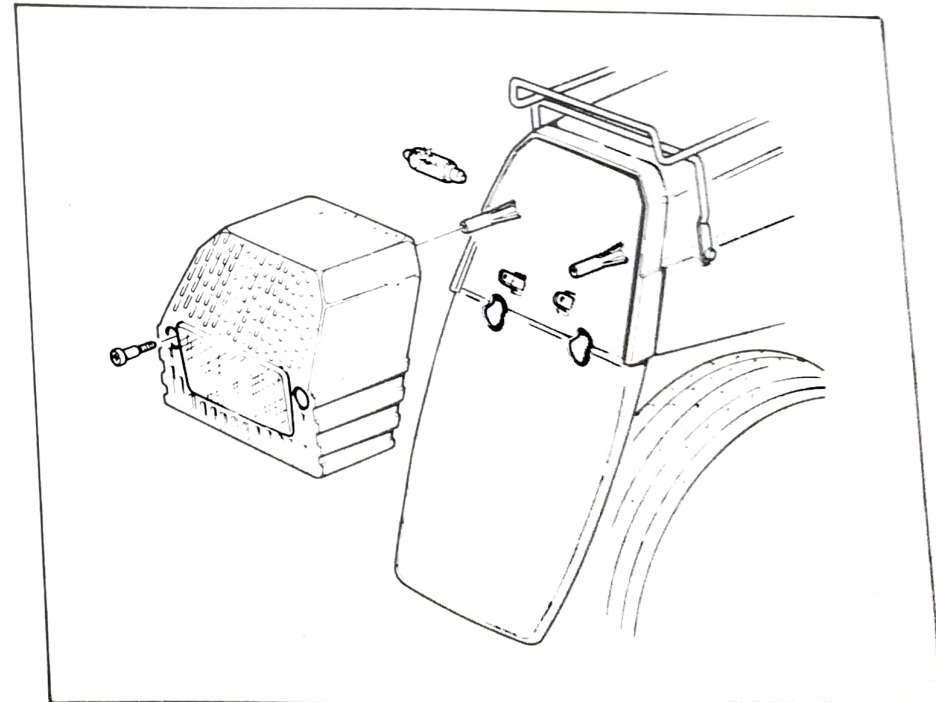

## RICHTINGAANWIJZERS

Alleen het type SL is uitgerust met richtingaanwijzers en een remlicht, welke door een onderhoudsvrije accu gevoed worden. Tijdens het rijden wordt de accu geladen. Voor het wisselen van een r.a.w. lampje kan een schroevendraaier gebruikt worden, welke tussen het huis en het glas geplaatst wordt. Door het heen en weer bewegen komt het glas los. De accu is beveiligd door een zekering d.m.v. een zekering 16A.

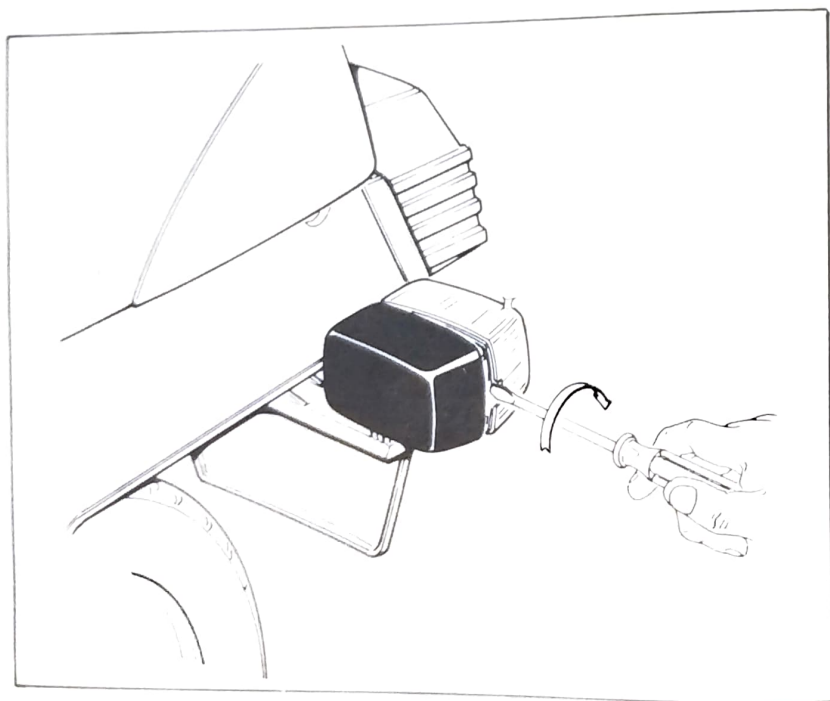

## ELEKTRISCH SCHEMA

(UITVOERING STANDAARD EN L)

- 1 Koplamp
- 2 Buislampje 6V - 15 Watt
- 3 Grootlicht 6V - 15 Watt
- 4 Claxon 6V - 18 Watt
- 5 Molex stekker 6-weg
- 6 Bobine
- 7 Dinamo-Vliegwiel 6V - 18 Watt
- 8 Bougie
- 9 Kortsluitknop t.b.v. ontsteking
- 10 Claxonknop
- 11 Lichtschakelaar
- 12 Stekkerverbinding
- 13 Buislampje 6V - 3 Watt
- 14 Achterlicht
- 15 Tellerverlichting 6V - 1.2 Watt
- 16 Molex stekker 6-weg
- 17 Richtingaanwijzerschakelaar
- 18 Voorbereide bedrading t.b.v. richtingaanwijzers

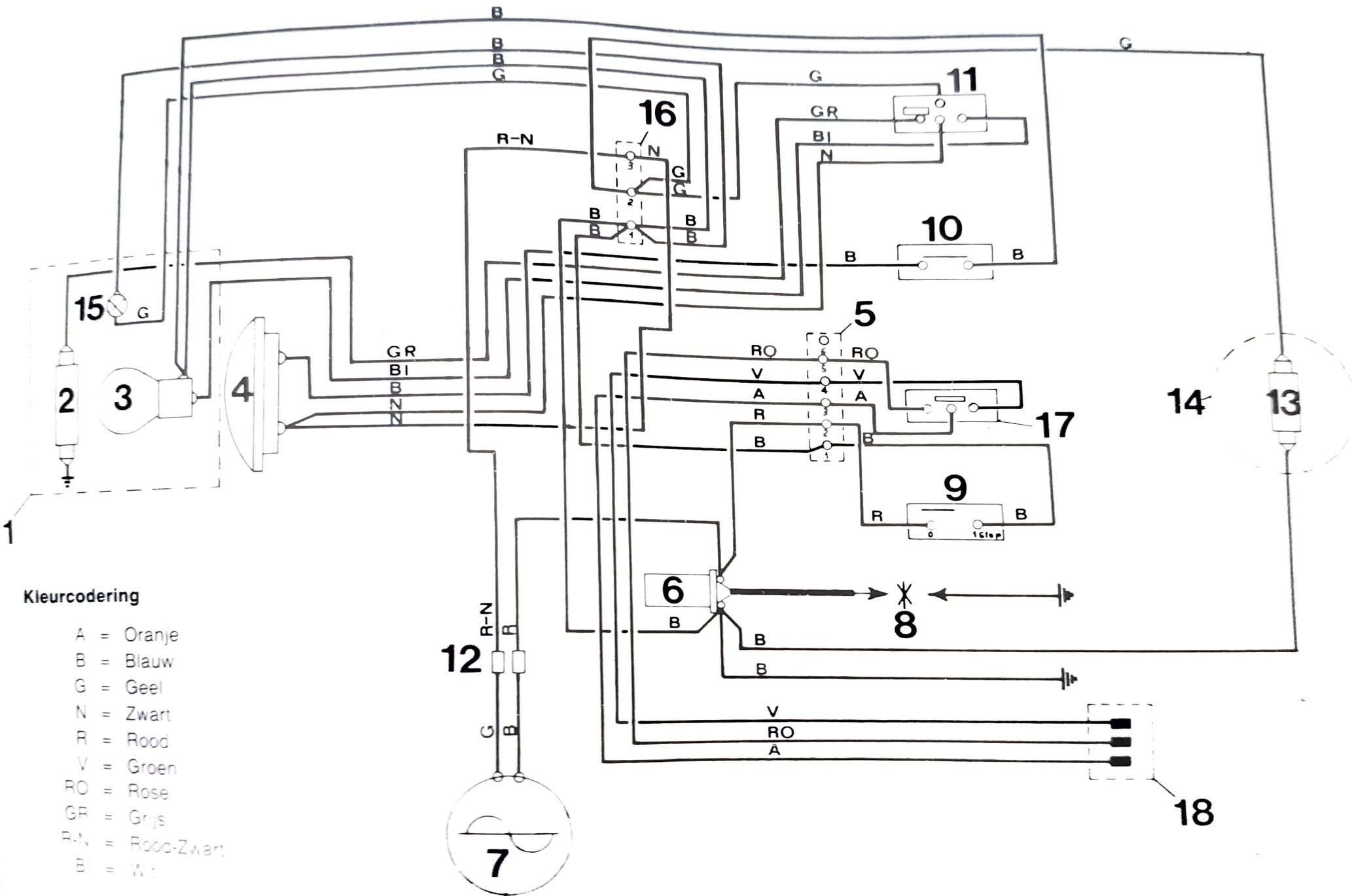

# ELEKTRISCH SCHEMA

(UITVOERING MET RICHTINGAANWIJZERS SL)

- 1 Koplamp
- 2 Buislampje 6V - 15 Watt
- 3 Grootlicht 6V - 15 Watt
- 4 Claxon 6V - 18 Watt
- 5 Molex stekker 6-weg
- 6 Bobine
- 7 Dynamo-Vliegwiel 6V - 18 Watt
- 8 Bougie
- 9 Kortsluitknop t.b.v. ontsteking
- 10 Claxonknop
- 11 Lichtschakelaar
- 12 Stekkerverbinding
- 13 Buislampje 6V - 3 Watt
- 14 Achterlicht
- 15 Tellerverlichting 6V - 1,2 Watt
- 16 Molex stekker 6-weg
- 17 Richtingaanwijzerschakelaar
- 18 Stekker r.à w. bedrading
- 19 Accu 6V - 2,5 Ah
- 20 Diode
- 21 Zekering 16 A
- 22 Richtingaanwijzer relais 6V - 20 Watt
- 23 Achterremlicht 6V - 20 Watt
- 24 Richtingaanwijzer rechts achter (6V - 10 Watt)
- 25 Richtingaanwijzer links achter (6V - 10 Watt)
- 26 Richtingaanwijzer rechts voor (6V - 10 Watt)
- 27 Richtingaanwijzer links voor (6V - 10 Watt)
- 28 Remlichtschakelaar voorrem
- 29 Remlichtschakelaar achterrem
- 30 Verklikkerlampje richtingaanwijzers 6V - 1,2 Watt.



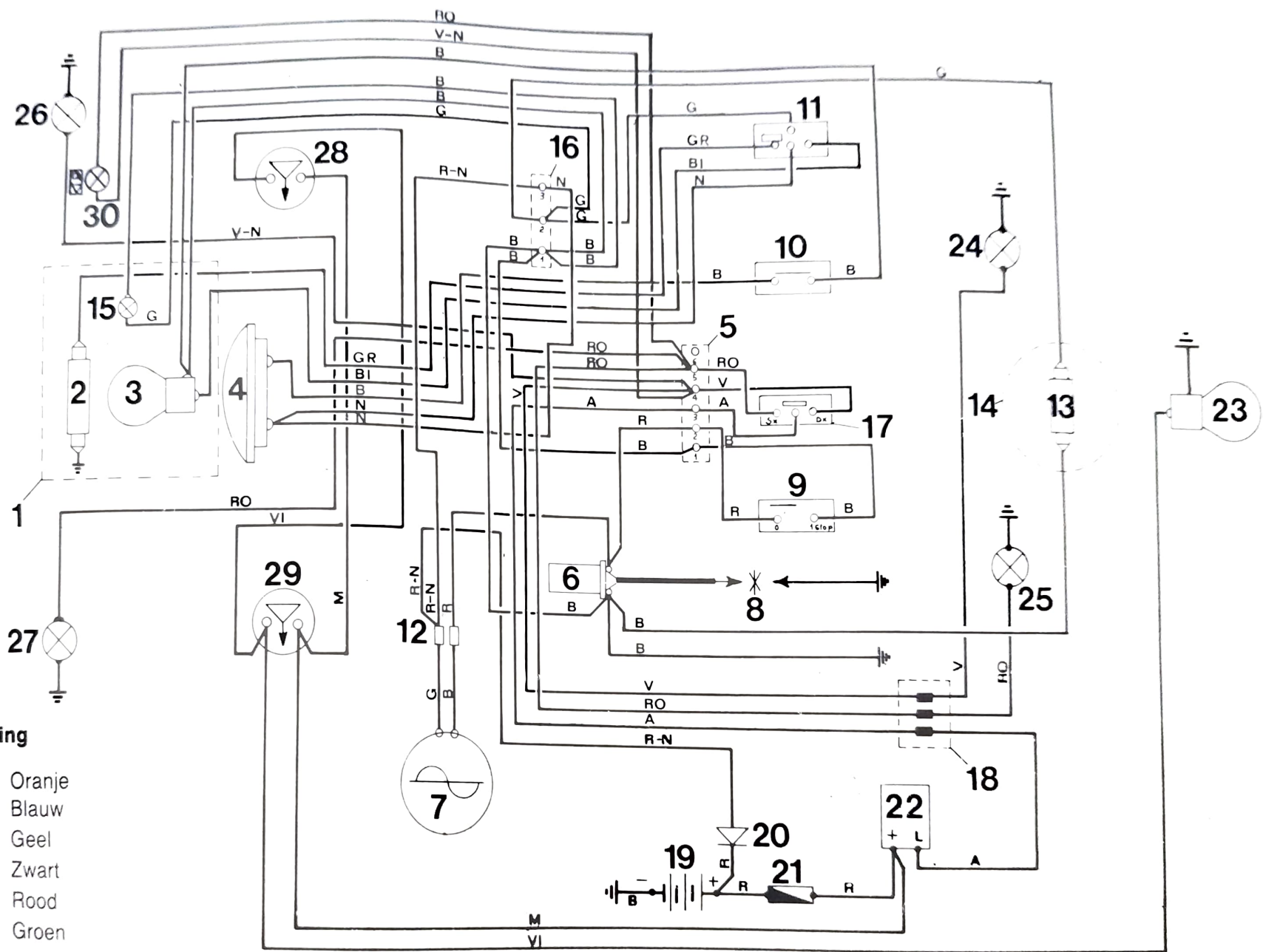

**Kleurcodering**

- A = Oranje
- B = Blauw
- G = Geel
- N = Zwart
- R = Rood
- V = Groen
- RO = Rose
- GR = Grijs
- R-N = Rood-Zwart
- M = Bruin

- VI = Violet
- V-N = Groen-Zwart
- BI = Wit

TEKENING INLAATMEMBRAAM

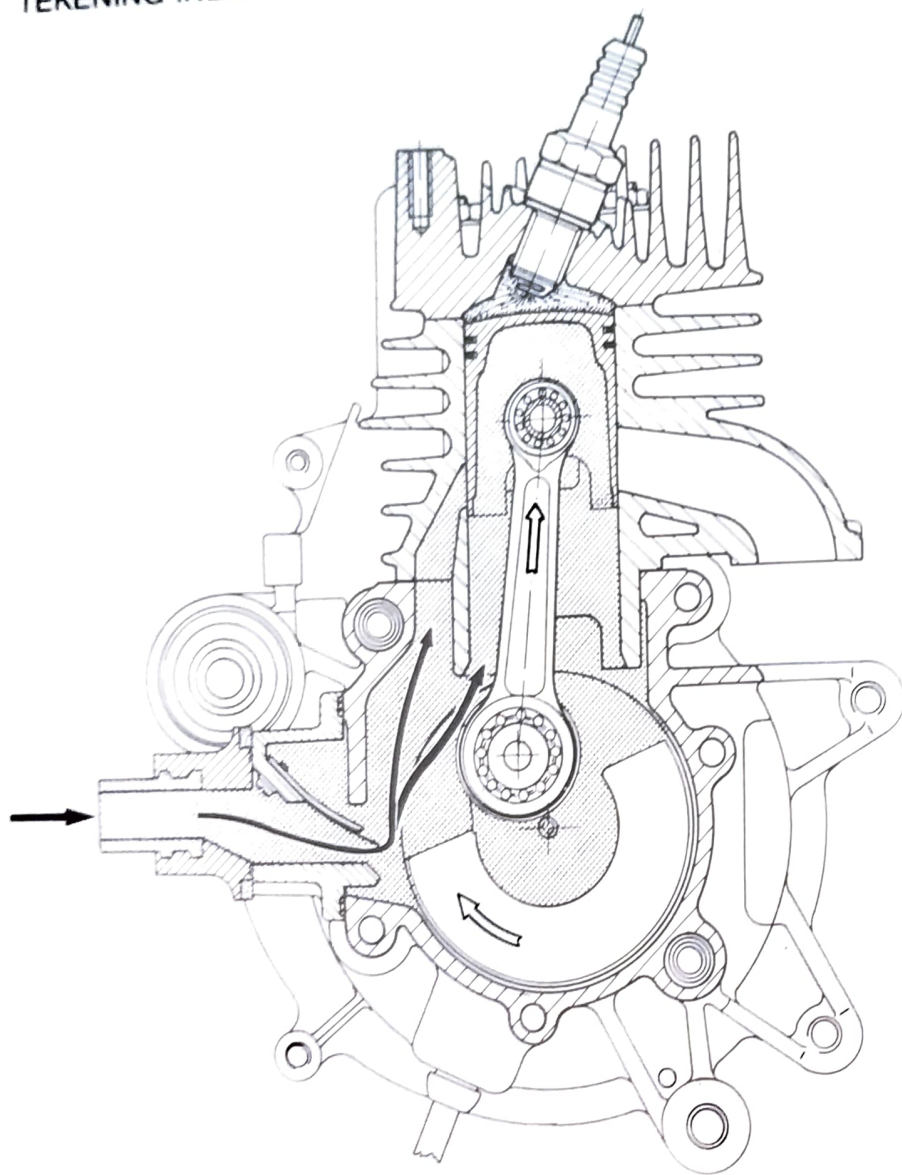

INLAAT-EXPLOESLAG

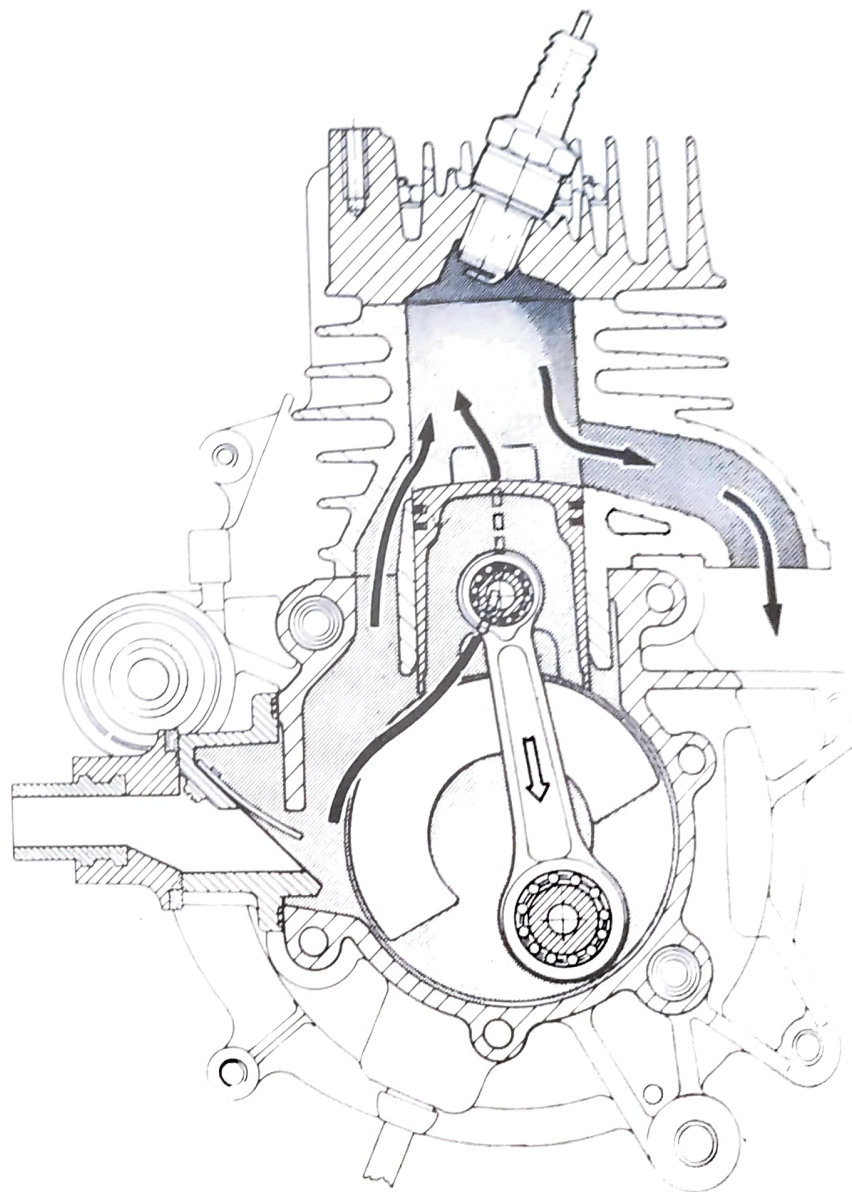

UITLAAT-SPOELING

1° VERSNELLING

$Z = 11/71$   
(1 : 6,45)

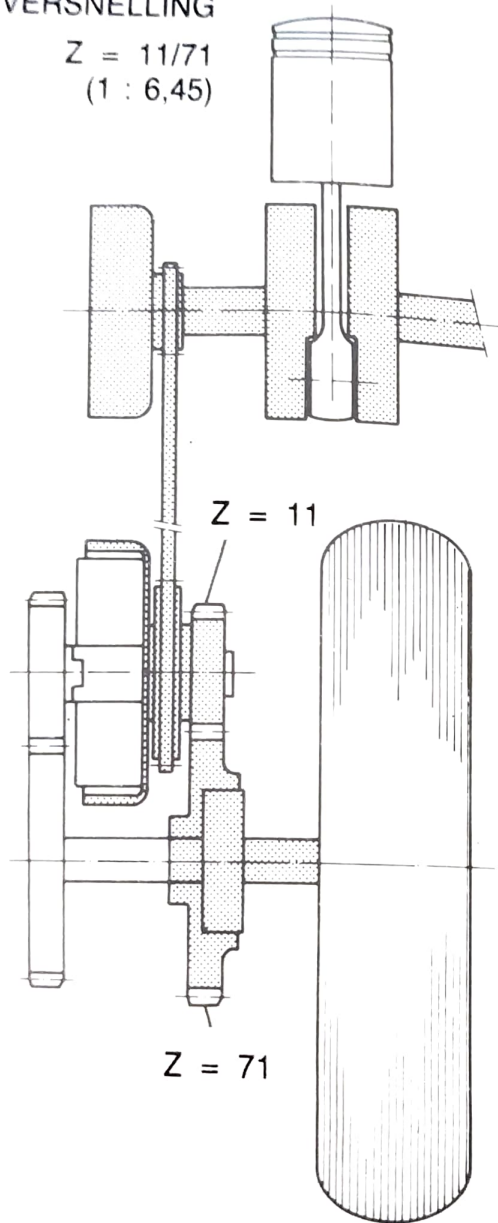

2° VERSNELLING

$Z = 15/66$   
(1 : 4,40)

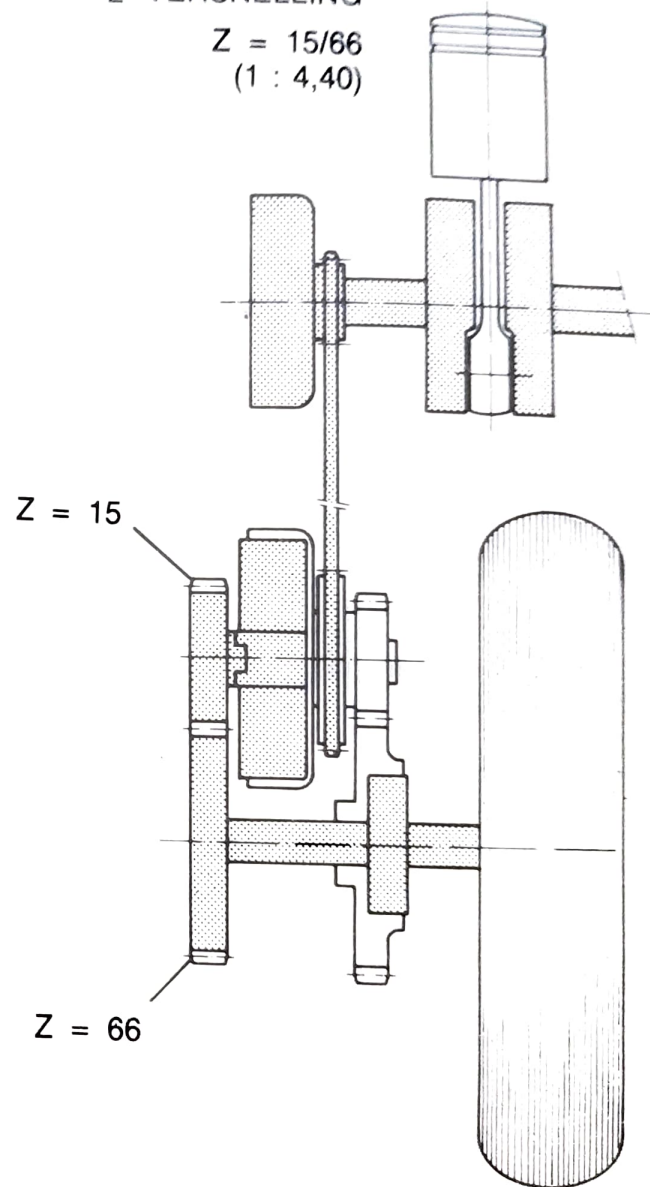

SCHAKELSCHEMA AUT. VERSNELLINGSBAK

# F.lli Benelli s.p.a.

Reg. Società Trib. Pesaro n. 786

61100 PESARO

Chiusa di Ginestreto

Tel. (0721) 291341



Agip

SUPPLEMENT BELLA 25 OP INSTRUCTIEBOEKJE S50

**S50**

instructieboekje

Het kontaktslot bevindt zich in het middenpaneel onder het zadel en heeft een aan/uit stand. De motor kan worden uitgezet d.m.v. de kontaktsleutel en de onderbrekingsknop op het stuur. De accu die onder het bagagerekje is geplaatst, dient minimaal éénmaal per maand gecontroleerd te worden op het vloeistofniveau. Op de accu zijn twee niveaustreepjes aangebracht. (+ en -) Indien het niveau zich bevindt onder de min- aanduiding, dan de vuldopjes verwijderen en de accu bijvullen met gedistilleerd water. (geen accuzuur!) Let op de montage van de ontluchtingsslang. De accu kan men bereiken door de twee achterste zwarte schroefdoppen geheel los te draaien.

# BEDIENINGSELEMENTEN

- \*A\* Gashandle
- \*B\* Kortsluitknop
- \*C\* Schakelaar voor richtingaanwijzers  
(alleen op het SL model)
- \*D\* Claxonknop (NL uitvoering heeft een bel)
- \*E\* Lichtschakelaar
- \*F\* Startknop (alleen op het SL model)

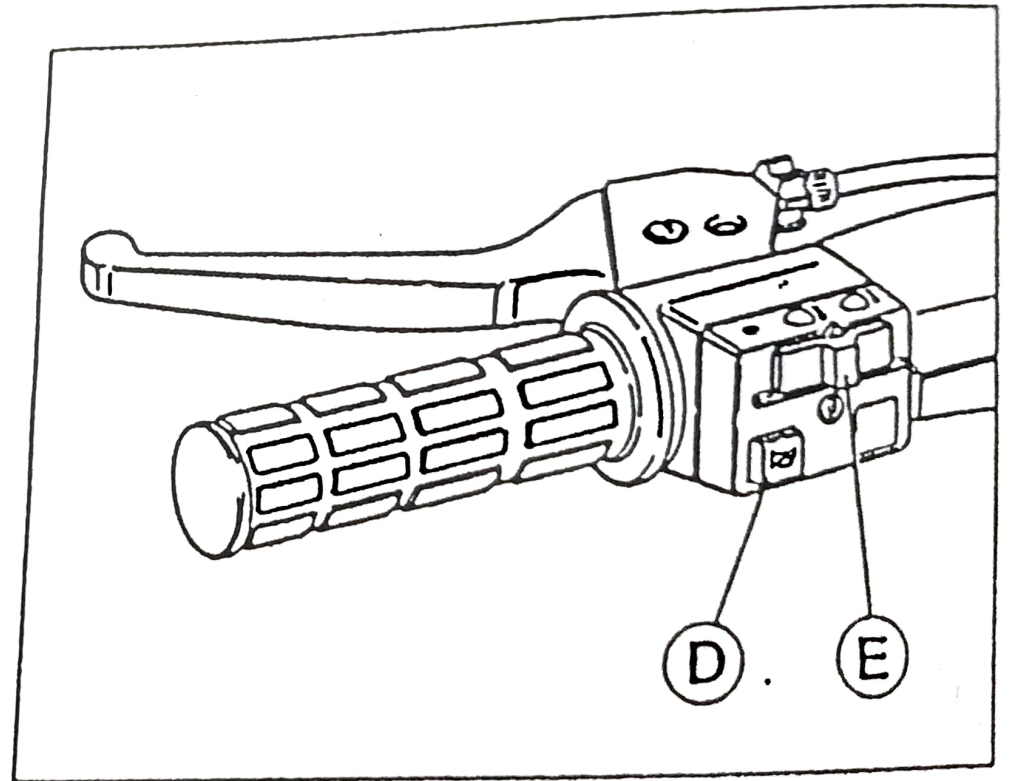
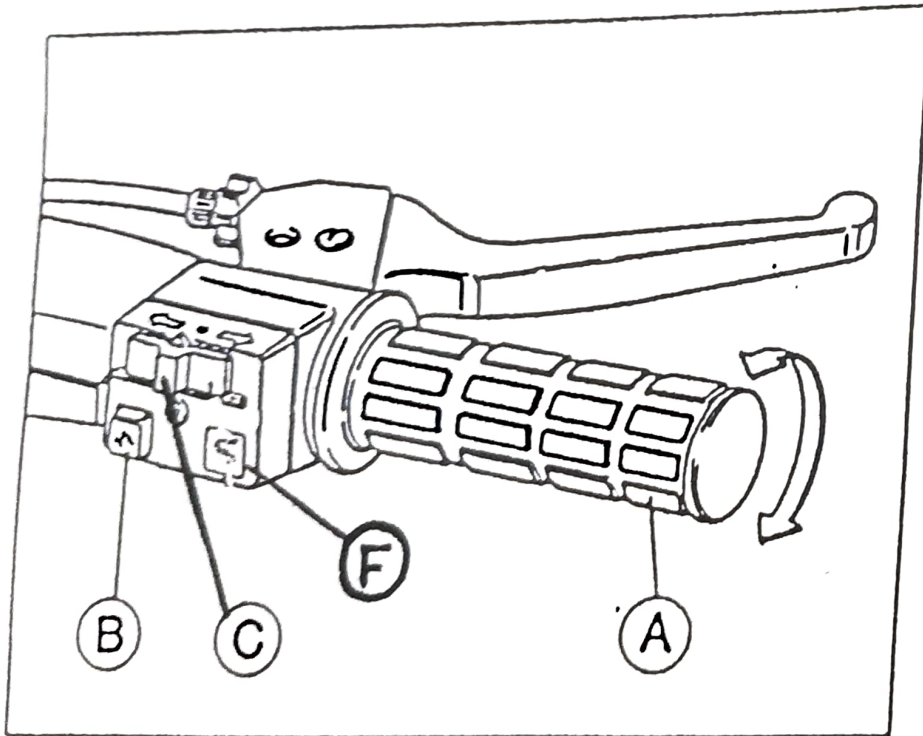

Deze scooter is voorzien van een 6 VOLT's electro-  
nische ontsteking, welke geen regelmatig onderhoud  
vereist. Alleen het model SL is voorzien van een  
12 Volt's installatie!

Het vliegwiel is voorzien van de volgende merk-  
tekens: \*A\* Ontstekingstijdstip

\*O\* Bovenste Dode Punt B.D.P

\*D\* Markeerpunt

Controle en afstelling kan het best geschieden  
met behulp van een stroboscope. Indien de afstel-  
ling niet correct is, dan dient de grondplaat in  
z'n geheel een weinig verdraaid te worden.

Deze werkzaamheden adviseren wij te laten uitvoe-  
ren door de dealer.

ATTENTIE: Een onjuist ontstekingstijdstip kan  
motorschade veroorzaken.

